



## **PISTOLET À COLLE PHP 500 E3**

FR BE

### **PISTOLET À COLLE**

Traduction des instructions d'origine

DE AT CH

### **HEISSKLEBPISTOLE**

Originalbetriebsanleitung

IAN 321524\_1901



FR BE

Avant de lire le mode d'emploi, ouvrez la page contenant les illustrations et familiarisez-vous ensuite avec toutes les fonctions de l'appareil.

---

DE AT CH

Klappen Sie vor dem Lesen die Seite mit den Abbildungen aus und machen Sie sich anschließend mit allen Funktionen des Gerätes vertraut.

---

FR/BE	Traduction des instructions d'origine	Page	1
DE/AT/CH	Originalbetriebsanleitung	Seite	9

---

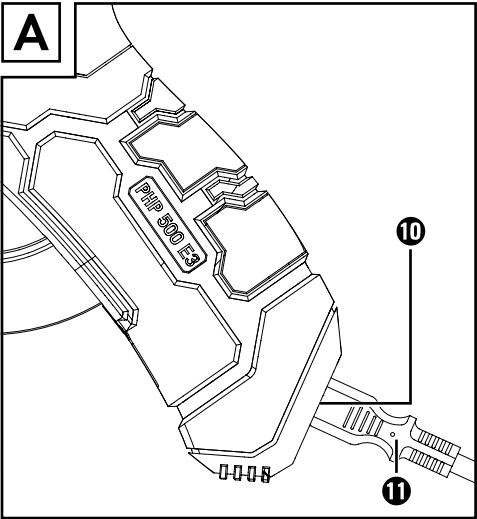
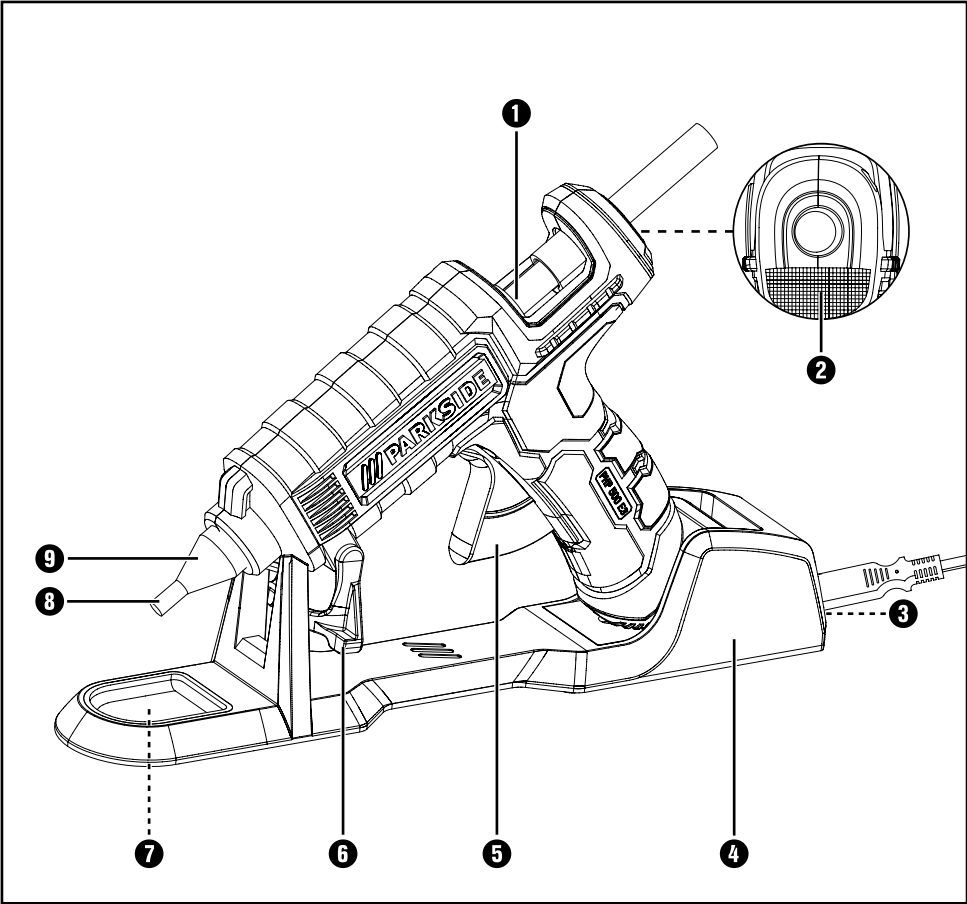

# Table des matières

<b>Introduction</b> .....	<b>2</b>
Utilisation conforme à l'usage prévu .....	2
Équipement .....	2
Matériel livré .....	2
Caractéristiques techniques .....	2
<b>Consignes de sécurité générales pour les appareils électrique destinés à un usage domestique</b> .....	<b>2</b>
Consignes de sécurité complémentaires pour pistolets à colle chaude .....	3
<b>Utilisation</b> .....	<b>3</b>
Avant la mise en service .....	3
Mise en service .....	4
<b>Entretien et nettoyage</b> .....	<b>4</b>
<b>Élimination</b> .....	<b>4</b>
<b>Garantie de Kompernass Handels GmbH</b> .....	<b>5</b>
Service après-vente .....	7
Importateur .....	7
<b>Traduction de la déclaration de conformité originale</b> .....	<b>7</b>

## PISTOLET À COLLE PHP 500 E3

### Introduction

Nous vous félicitons pour l'achat de votre nouvel appareil. Vous venez ainsi d'opter pour un produit de grande qualité. Le mode d'emploi fait partie de ce produit. Il contient des remarques importantes concernant la sécurité, l'usage et la mise au rebut. Avant d'utiliser le produit, veuillez vous familiariser avec toutes les consignes d'utilisation et de sécurité. N'utilisez le produit que conformément aux consignes et pour les domaines d'utilisation prévus. Si vous cédez le produit à un tiers, remettez-lui également tous les documents.

### Utilisation conforme à l'usage prévu

L'appareil est conçu pour coller bois, carton, emballages, PVC, tapis, joints, plastique, cuir, céramique, verre et tissu avec de la colle thermofusible. Le matériau à coller doit être propre, sec et exempt de graisse. Toute utilisation autre ou modification de l'appareil est considérée comme non conforme et s'accompagne de risques d'accident non négligeables. Le fabricant n'assume aucune responsabilité pour les dommages résultant d'une utilisation non conforme à l'usage prévu. L'outil n'est pas conçu pour un usage professionnel.

### Équipement

- ❶ Canal d'avancée
- ❷ Indicateur de contrôle
- ❸ Branchement secteur station de recharge
- ❹ Station de recharge avec support d'appareil
- ❺ Gâchette
- ❻ Étrier d'appui en plastique
- ❼ Bac récupérateur
- ❽ Buse
- ❾ Gaine de protection thermique de la buse
- ❿ Branchement secteur pistolet à colle
- ⓫ Cordon d'alimentation

### Matériel livré

- 1 pistolet à colle
- 1 station de recharge avec support d'appareil
- 1 cordon d'alimentation
- 1 étrier d'appui en plastique
- 3 bâtons de colle
- 1 mallette de transport
- 1 mode d'emploi

### Caractéristiques techniques

Tension nominale :	230 V ~ 50 Hz (Courant alternatif)
Puissance nominale absorbée :	25 W (lors de la mise en service : 500 W)
Temps de chauffe :	env. 5 min.
Classe de protection :	II / □ (double isolation)





### Consignes de sécurité générales pour les appareils électrique destinés à un usage domestique



#### AVERTISSEMENT !

- Lire tous les avertissements de sécurité et toutes les instructions. Ne pas suivre les avertissements et instructions peut donner lieu à un choc électrique, un incendie et/ou une blessure sérieuse.

**Conserver tous les avertissements et toutes les instructions pour pouvoir s'y reporter ultérieurement.**

- Cet appareil peut être utilisé par des enfants à partir de 8 ans et par des personnes ayant des capacités physiques, sensorielles ou mentales réduites ou disposant de peu d'expérience et/ou de connaissances, à condition qu'ils soient surveillés ou qu'ils aient été initiés à l'utilisation sécurisée de l'appareil et qu'ils aient compris les dangers en résultant. Les enfants ne doivent pas jouer avec l'appareil. Le nettoyage et la maintenance utilisateur ne doivent pas être réalisés par des enfants s'ils ne sont pas surveillés.
- Si le cordon d'alimentation de l'appareil est endommagé, il doit être remplacé par le fabricant, son service après-vente ou une personne de qualification similaire afin d'éviter tout risque.
- Si les pauses de travail dépassent 30 minutes, débrancher la fiche secteur.
- Après avoir utilisé l'appareil et avant de le ranger, le laisser entièrement refroidir.
- Ne traitez jamais de matériaux contenant de l'amiante.
-  Évitez tout risque de blessure et d'incendie ainsi que des risques pour la santé : **RISQUE DE BRÛLURE !** La température de la colle et de la buse dépasse les 200 °C. Ne touchez ni la buse ni la colle. Ne laissez pas entrer la colle chaude en contact avec des personnes ou des animaux. En cas de contact cutané, maintenir immédiatement l'endroit concerné quelques minutes sous un jet d'eau froide. N'essayez pas de retirer la colle de la peau.
- Toujours acheminer le cordon secteur de l'appareil vers l'arrière.
-  Ne retirez pas le bâton de colle! Coupez-le pour stocker l'appareil dans la mallette de transport.

### Consignes de sécurité complémentaires pour pistolets à colle chaude

- Les enfants doivent être surveillés afin d'éviter qu'ils ne jouent avec l'appareil.
- ATTENTION ! Cet outil doit être posé sur son étrier lorsqu'il n'est pas utilisé.
- Maintenez l'appareil à l'abri de la pluie et de l'humidité. La pénétration d'eau à l'intérieur d'un outil augmentera le risque de choc électrique.
- Ne pas utiliser le cordon à des fins autres que celles prévues (par exemple pour transporter l'appareil, le suspendre, ou en tirant le cordon pour débrancher la fiche de la prise secteur). Maintenez le cordon à l'écart de la chaleur, de l'huile, d'arêtes vives. Si le cordon secteur est endommagé ou sectionné durant le travail, ne pas le toucher, mais débrancher immédiatement la fiche secteur. Des cordons endommagés ou emmêlés augmentent le risque de choc électrique.
- Appareil à utiliser uniquement dans des locaux fermés.

### Utilisation

#### Avant la mise en service

##### Préparer les surfaces de collage :

- Ne pas utiliser de solvant liquide combustible pour nettoyer les surfaces de collage.
- La température ambiante et celle des matériaux à coller ne doivent être ni inférieures à + 5 °C ni supérieures à + 50 °C.
- Les surfaces de collage doivent être propres, sèches et exemptes de graisse.
- ◆ Rendez les surfaces lisses rugueuses avant le collage.
- ◆ Réchauffez les matériaux à refroidissement rapide comme par ex. l'acier pour une meilleure adhérence.

## Mise en service

### Travailler avec le cordon branché :

- ◆ Reliez le cordon d'alimentation **11** et la fiche mâle du pistolet à colle **10** (voir fig A). Introduisez la fiche mâle du cordon d'alimentation dans la prise secteur.
- ◆ Tirez l'étrier plastique **6** pour le déplier. Posez l'appareil.
- ◆ Glissez une cartouche de colle dans le canal d'avancée **1**.
- ◆ Faites chauffer l'appareil pendant env. 5 minutes. L'appareil est maintenant prêt à être utilisé.

### Travailler sans cordon :

- ◆ Reliez le cordon d'alimentation **11** et la fiche mâle de la station de recharge **3**. Introduisez la fiche mâle du cordon d'alimentation dans la prise secteur.
- ◆ Placez le pistolet à colle chaude dans la station de recharge **4**.
- ◆ Glissez une cartouche de colle dans le canal d'avancée **1**.
- ◆ Faites chauffer l'appareil pendant env. 5 minutes. L'appareil est maintenant prêt à être utilisé.
- ◆ Répétez la phase de chauffe si la gâchette fait résistance ou si la colle sort épaisse.

### Coller :

- ◆ Appuyez sur la gâchette **5** pour réguler le flux de colle en fonction des besoins.
- ◆ Appliquez la colle sous forme de points. Sur les matériaux flexibles, comme les textiles par ex., appliquez la colle en lignes en zigzag.
- ◆ Après l'application de la colle, appuyez immédiatement pendant 30 secondes environ sur les deux pièces à coller. La surface collée peut être utilisée au bout de 5 minutes environ.
- ◆ Durant les pauses de travail, posez le pistolet à colle sur l'étrier plastique **6** ou placez-le dans la station de recharge **4**.
- ◆ Après le refroidissement, éliminez les résidus de colle avec un couteau pointu. Les surfaces collées peuvent être décollées sous l'effet de la chaleur.

## Éteindre l'appareil :

- ◆ Débranchez la fiche secteur de la prise.

## Entretien et nettoyage



**AVERTISSEMENT ! RETIREZ LA FICHE DE LA PRISE AVANT TOUS TRAVAUX DE NETTOYAGE.**

- Le pistolet à colle chaude ne nécessite aucune maintenance.
- Conservez toujours l'appareil propre et sec.
- Aucun liquide ne doit pénétrer à l'intérieur de l'appareil. Utilisez un chiffon pour nettoyer le boîtier. N'utilisez jamais d'essence, de solvant ou de nettoyant qui attaquent le plastique.

## Élimination



L'emballage est constitué de matériaux écologiques que vous pouvez recycler par le biais des postes de recyclage locaux.



**Ne jetez pas les appareils électriques dans les ordures ménagères !**

Conformément à la Directive européenne 2012/19/EU, les appareils électroniques usagés doivent être collectés séparément et valorisés dans le respect de l'environnement.

Renseignez-vous auprès de votre mairie ou des services de votre commune pour connaître les possibilités de mise au rebut de votre appareil usagé.



Éliminez l'emballage d'une manière respectueuse de l'environnement. Observez le marquage sur les différents matériaux d'emballage et triez-les séparément si nécessaire. Les matériaux d'emballage sont repérés par des abréviations (a) et des numéros (b) qui ont la signification suivante :

- 1-7 : Plastiques,
- 20-22 : Papier et carton,
- 80-98 : Matériaux composites



Renseignez-vous auprès de votre commune pour connaître les possibilités de mise au rebut de votre appareil usagé.



Le produit recyclable doit être trié ou rapporté dans un point de collecte pour être recycle.

## Garantie de Kompernass Handels GmbH

Chère cliente, cher client,

Cet appareil est garanti 3 ans à partir de la date d'achat. Si ce produit venait à présenter des vices, vous disposez de droits légaux face au vendeur de ce produit. Vos droits légaux ne sont pas restreints par notre garantie présentée ci-dessous.

### Conditions de garantie

La période de garantie débute à la date d'achat. Veuillez bien conserver le ticket de caisse. Celui-ci servira de preuve d'achat.

Si dans un délai de trois ans suivant la date d'achat de ce produit, un vice de matériel ou de fabrication venait à apparaître, le produit sera réparé, remplacé gratuitement par nos soins ou le prix d'achat remboursé, selon notre choix. Cette prestation sous garantie nécessite, dans le délai de trois ans, la présentation de l'appareil défectueux et du justificatif d'achat (ticket de caisse) ainsi que la description brève du vice et du moment de son apparition.

Si le vice est couvert par notre garantie, vous recevrez le produit réparé ou un nouveau produit en retour. Aucune nouvelle période de garantie ne débute avec la réparation ou l'échange du produit.

### Période de garantie et réclamation légale pour vices cachés

L'exercice de la garantie ne prolonge pas la période de garantie. Cette disposition s'applique également aux pièces remplacées ou réparées. Les dommages et vices éventuellement déjà présents à l'achat doivent être signalés immédiatement après le déballage. Toute réparation survenant après la période sous garantie fera l'objet d'une facturation.

### Étendue de la garantie

L'appareil a été fabriqué avec soin conformément à des directives de qualité strictes et consciencieusement contrôlé avant sa livraison.

La prestation de la garantie s'applique aux vices de matériel et de fabrication. Cette garantie ne s'étend pas aux pièces du produit qui sont exposées à une usure normale et peuvent de ce fait être considérées comme pièces d'usure, ni aux détériorations de pièces fragiles, par ex. interrupteurs, batteries ou pièces en verre.

Cette garantie devient caduque si le produit est détérioré, utilisé ou entretenu de manière non conforme. Toutes les instructions listées dans le manuel d'utilisation doivent être exactement respectées pour une utilisation conforme du produit. Des buts d'utilisation et actions qui sont déconseillés dans le manuel d'utilisation, ou dont vous êtes avertis doivent également être évités.

Le produit est uniquement destiné à un usage privé et ne convient pas à un usage professionnel. La garantie est annulée en cas d'entretien incorrect et inapproprié, d'usage de la force et en cas d'intervention non réalisée par notre centre de service après-vente agréé.

### Article L217-16 du Code de la consommation

Lorsque l'acheteur demande au vendeur, pendant le cours de la garantie commerciale qui lui a été consentie lors de l'acquisition ou de la réparation d'un bien meuble, une remise en état couverte par la garantie, toute période d'immobilisation d'au moins sept jours vient s'ajouter à la durée de la garantie qui restait à courir. Cette période court à compter de la demande d'intervention de l'acheteur ou de la mise à disposition pour réparation du bien en cause, si cette mise à disposition est postérieure à la demande d'intervention.

Indépendamment de la garantie commerciale souscrite, le vendeur reste tenu des défauts de conformité du bien et des vices rédhibitoires dans les conditions prévues aux articles L217-4 à L217-13 du Code de la consommation et aux articles 1641 à 1648 et 2232 du Code Civil.



### **Article L217-4 du Code de la consommation**

Le vendeur livre un bien conforme au contrat et répond des défauts de conformité existant lors de la délivrance. Il répond également des défauts de conformité résultant de l'emballage, des instructions de montage ou de l'installation lorsque celle-ci a été mise à sa charge par le contrat ou a été réalisée sous sa responsabilité.

### **Article L217-5 du Code de la consommation**

Le bien est conforme au contrat :

- 1° S'il est propre à l'usage habituellement attendu d'un bien semblable et, le cas échéant :
  - s'il correspond à la description donnée par le vendeur et posséder les qualités que celui-ci a présentées à l'acheteur sous forme d'échantillon ou de modèle ;
  - s'il présente les qualités qu'un acheteur peut légitimement attendre eu égard aux déclarations publiques faites par le vendeur, par le producteur ou par son représentant, notamment dans la publicité ou l'étiquetage ;
- 2° Ou s'il présente les caractéristiques définies d'un commun accord par les parties ou être propre à tout usage spécial recherché par l'acheteur, porté à la connaissance du vendeur et que ce dernier a accepté.

### **Article L217-12 du Code de la consommation**

L'action résultant du défaut de conformité se prescrit par deux ans à compter de la délivrance du bien.

### **Article 1641 du Code civil**

Le vendeur est tenu de la garantie à raison des défauts cachés de la chose vendue qui la rendent impropre à l'usage auquel on la destine, ou qui diminuent tellement cet usage que l'acheteur ne l'aurait pas acquise, ou n'en aurait donné qu'un moindre prix, s'il les avait connus.

### **Article 1648 1er alinéa du Code civil**

L'action résultant des vices rédhibitoires doit être intentée par l'acquéreur dans un délai de deux ans à compter de la découverte du vice.

Les pièces détachées indispensables à l'utilisation du produit sont disponibles pendant la durée de la garantie du produit.

### **Procédure en cas de garantie**

Afin de garantir un traitement rapide de votre demande, veuillez suivre les indications suivantes :

- Veuillez avoir à portée de main pour toutes questions le ticket de caisse et la référence article (par ex. IAN 12345) en tant que justificatif de votre achat.
- Vous trouverez la référence sur la plaque signalétique sur le produit, une gravure sur le produit, sur la page de garde du mode d'emploi (en bas à gauche) ou sur l'autocollant au dos ou sur le dessous du produit.
- Si des erreurs de fonctionnement ou d'autres vices venaient à apparaître, veuillez d'abord contacter le département service clientèle cité ci-dessous par **téléphone** ou par **e-mail**.
- Vous pouvez ensuite retourner un produit enregistré comme étant défectueux en joignant le ticket de caisse et en indiquant en quoi consiste le vice et quand il est survenu, sans devoir l'affranchir à l'adresse de service après-vente communiquée.



Sur [www.lidl-service.com](http://www.lidl-service.com), vous pourrez télécharger ce mode d'emploi et de nombreux autres manuels, vidéos produit et logiciels d'installation.

Grâce à ce code QR, vous arriverez directement sur le site Lidl service après-vente ([www.lidl-service.com](http://www.lidl-service.com)) et vous pourrez ouvrir votre mode d'emploi en saisissant votre référence (IAN) 123456.

## Service après-vente

**FR Service France**  
 Tel.: 0800 919270  
 E-Mail: kompernass@lidl.fr

**BE Service Belgique**  
 Tel.: 070 270 171 (0,15 EUR/Min.)  
 E-Mail: kompernass@lidl.be

IAN 321524\_1901

## Importateur

Veuillez tenir compte du fait que l'adresse suivante n'est pas une adresse de service après-vente. Veuillez d'abord contacter le service mentionné.

KOMPERNASS HANDELS GMBH  
 BURGSTRASSE 21  
 DE-44867 BOCHUM  
 ALLEMAGNE  
 www.kompernass.com

## Traduction de la déclaration de conformité originale

Nous soussignés, KOMPERNASS HANDELS GMBH, responsable du document : M. Semi Uguzlu, BURGSTR. 21, DE-44867 BOCHUM, Allemagne, déclarons par la présente que ce produit est conforme aux normes, documents normatifs et directives CE suivants :

**Directive européenne sur les basses tensions (2014 / 35 / EU)**

**Compatibilité électromagnétique (2014 / 30 / EU)**

**Directive RoHS (2011 / 65 / EU)\***

\*La seule responsabilité pour l'établissement de cette déclaration de conformité incombe au fabricant. L'objet de la déclaration décrit ci-dessus répond aux prescriptions de la directive 2011/65/EU du Parlement européen et du Conseil en date du 8 juin 2011 visant la restriction de l'utilisation de certaines substances dangereuses dans les appareils électriques et électroniques.

### Normes harmonisées appliquées :

EN 60335-2-45:2002/A2:2012  
 EN 60335-1:2012/A11:2014  
 EN 62233:2008  
 EN 55014-1:2017  
 EN 55014-2:2015  
 EN 61000-3-2:2014  
 EN 61000-3-3:2013  
 EN 50581:2012

### Type / Désignation de l'appareil :

Pistolet à colle PHP 500 E3

**Année de fabrication : 03-2019**

**Numéro de série : IAN 321524\_1901**

Bochum, le 12/03/2019



Semi Uguzlu  
 - Responsable qualité -  
 Sous réserve de modifications techniques  
 à des fins de perfectionnement.



**KOMPERNASS HANDELS GMBH**

BURGSTRASSE 21  
DE - 44867 BOCHUM  
GERMANY  
[www.kompernass.com](http://www.kompernass.com)

Version des informations - Stand der Informationen:  
03 / 2019 · Ident.-No.: PHP500E3-032019-1

IAN 321524\_1901